

扩音器使用说明书

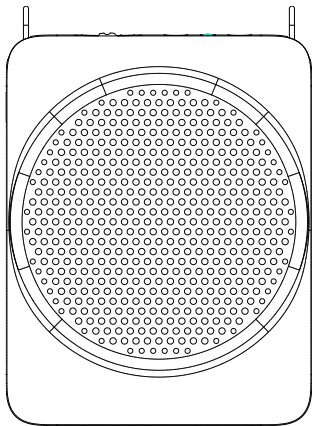

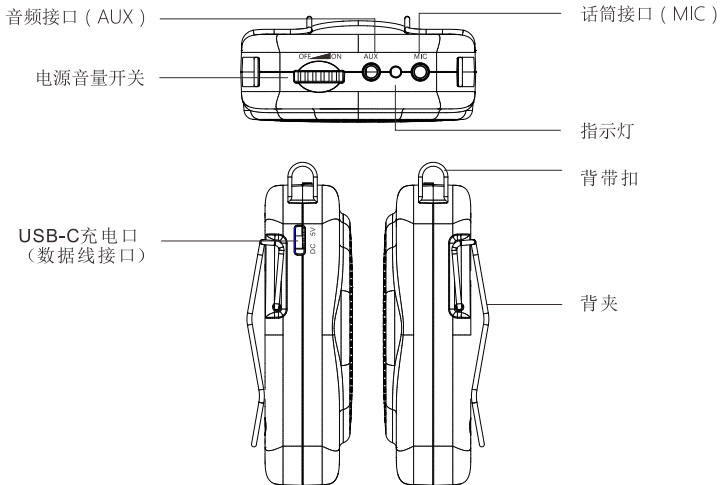

S368 系列



产品按键及接口功能示意图：



按键及接口说明：

	话筒接口	3.5mm 话筒接口，待机模式下插入配备的话筒即可扩音。
	音频接口	3.5mm 音频接口，支持音乐播放，插入音频线自动播放。
	USB-C 充电口	充电接口，支持通过 5V 手机充电器和电脑 USB 口充电。
	拨盘式音量开关	转动拨盘可开关机和调节音量大小，顺时针转动（右拉）开机和增大音量，逆时针转动（左拉）减小音量和关机。

操作说明：

1. 开/关机：

顺时针方向往右拨动拨盘式开关，听到“嗒”的一声后进入开机状态，指示灯亮起，开机状态下逆时针方向往左拨动拨盘到底，听到“嗒”的一声后关机，指示灯熄灭。

2. 音量调节：

转动拨盘可调节音量。顺时针方向往右增大音量，逆时针方向往左减小音量。

3. 话筒扩音：

话筒插头直接插入 MIC 接口，即可进行扩音；使用时请先佩戴好话筒，调整话筒位置和角度，让话筒拾音孔与扩音器保持大于 20CM 距离，避免产生啸叫。

4. AUX 音频播放：

通过 3.5mm AUX 音频线将扩音器与电脑、手机、PAD、MP3 等外部音源相连，进行音频播放，扩音器可以作为外放音箱使用。

充电说明

1. 低电量时，可以使用赠送的 USB-C 充电数据线通过电脑、5V 手机充电器、移动电源等设备为扩音器充电。
2. 本产品仅支持标准 5V 充电，不支持各类 QC 快充，使用高于 5V 的电压进行充电，会烧坏本产品或者无法充电。
3. 扩音器指示灯说明：

扩音器状态		指示灯状态
低电量		指示灯快闪
关机充电	充电中	红灯常亮
	充满电	绿灯常亮
开机充电	充电中	黄灯常亮
	充满电	绿灯常亮

产品规格参数：

电池容量 1800mAh 有线版

额定输出功率	3 瓦	峰值功率	6 瓦
扬声器	2.5 英寸 2 欧 内磁喇叭	频率响应	200Hz-15KHz
电池规格	3.7V/1800mAh 聚合物锂电池	充电电压	USB/DC 5V 750mA
充电时间	2-3 小时	使用时间	有线版:30 小时
产品尺寸	72*97*27mm	产品净重	125 克

配件清单

1. 扩音器*1、有线麦克风*1、3.5mm 音频线*1、USB-C 充电/数据线*1、腰带*1、说明书二维码保修卡*1。

注意事项：

2. 将话筒拾音孔正对嘴巴 0.5-1 厘米处，建议不要去掉海绵套，海绵套可以衰减气流、减少吐气产生的杂音，使扩音更清晰稳定。
3. 话筒不要近距离正对着扩音器正面，扩音器背对着话筒为佳。如发生啸叫时，应当减少扩音器的音量或者拉长话筒与扩音器的距离；话筒拾音头不要用手握住，否则容易因共鸣产生啸叫。
4. 本产品仅支持标准 5V 充电，不支持各类 QC 快充。使用高于 5V 的电压进行充电，会烧坏本产品或者无法充电。本产品充电芯片耐压 16V，使用超过 16V 的电压充电时，肯定会烧坏扩音器。
5. 第一次使用或者长时间不使用时，请将扩音器充满电，以确保电池的使用寿命。
6. 请不要将外部音源信号插入 MIC 接口，以免输入信号过大而造成扩音器失真或损坏。
7. 非专业技术人员请不要擅自拆机改装或维修，如有问题请联系本公司售后人员。
8. 请勿将产品及配件接触水或者湿气，不得淋雨和水溅，防止产品进水短路发生危险。
9. 请勿在易燃易爆区域、禁止使用无线电设备的区域使用。进入危险区域和相关规定禁用区域应关闭产品电源，以免造成安全隐患。

10. 请不要在高温、高压、高湿环境下（如阳光暴晒、火炉、取暖器、加湿器、水池等）使用，请勿将该机放置或者靠近危险源（火源、液体、爆炸物、高速机械等），以免损坏和危险发生。雷电天气请勿室外使用扩音器，将天线缩到最短，防止雷击风险。

11. 为保护环境，请将报废的扩音器放入指定垃圾桶或者寄回给生产商，不可随意丢弃。

产品保修须知：

本公司按照国家质量监督检验“三包”服务的相关责任规定，对您提供：7天包退，15天包换，一年保修的优质服务承诺。主要内容如下：

★ 7天包退、15天包换

自购买之日（以销售发票日期为准，下同）起7日内，您在正常使用的情况下，如果产品出现质量问题，您可以选择退货。最终销售者会负责为您退货。请您在退货时携带全套产品、包装和正式销售发票一次性退清货款。自购买之日起第8天至第15天以内，您在正常使用的情况下，产品如果出现质量问题，您可以选择换货或维修。要求换货时，最终销售者会为您调换相同的产品；没有相同产品可以调换时，则调换同档次的产品。您更换或维修产品后，继续享有自原产品购买之日起计算的保修期限。

★ 一年保修服务

自购买之日起一年内，您在正常使用的情况下，如果出现质量问题，请将产品快递给本公司，本公司为你提供免费维修服务。

产品保修卡

需要返修或者退货时，请认真完整的填写下面的内容，并随产品一起快递给卖家。

用户档案

用户姓名		性别	
购买日期		手机号码	
品名及型号		订单号码	
购买店铺 ID			
故障现象			
返回地址			

上海诺为科技有限公司

服务热线：400-821-1686

公司网址：www.norwii.com

地址：上海市浦东新区金丰路 277 号 3 号楼 2 楼

电话：+86-21-51872080 邮编：201201

执行标准号：GB 4943.1-2022 GB/T 9254.1-2021